

ピッチ / Pitch 9mm

型名 Type Number	F2161
定格 Rating	10A

一般公差 / General Tolerance ±0.5

尺度 / Scale $\frac{3}{1}$ 単位 / Unit mm

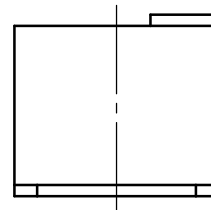
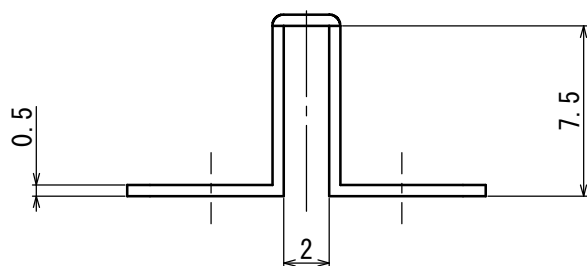
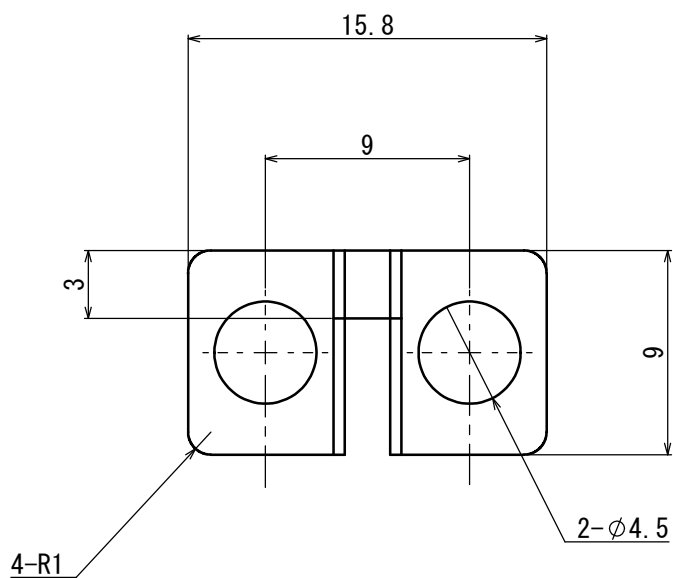
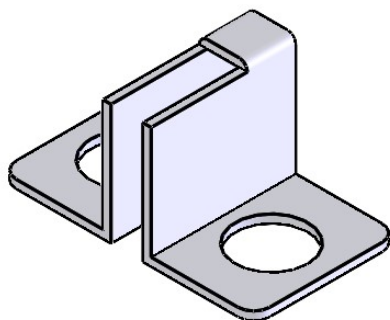

・注文方法: **型番** (下表の型番を御参照ください。)

■仕様 Specifications. ・Ordering Form: Type No. (See the type number in the following table)

番号 Part No.	名称 Part Name	材質 Material	寸法 Size	規格 Standard	処理 Treatment
1	ショートピース Jumper	黄銅 Brass	板厚 t=0.5	-	ニッケルメッキ Nickel-Plated

型番 Type No.	納入される物 Product Delivered
F2161	丸穴ショートピース Round hole type Jumper