

# ねじなし端子台

No screw-type Terminal Block

ピッチ/Pitch 2.54mm



型名 Type Number	F6020-3P
定格 Rating	AC250V 5A
絶縁抵抗 Screw Diameter	500V 1000MΩ以上 DC500V 1000MΩ and over
耐電圧 Usable Current	2000V 1分間以上 AC2000V 1minute and over
適合電線 Compatible Wire	本文をご参照下さい Refer to the text

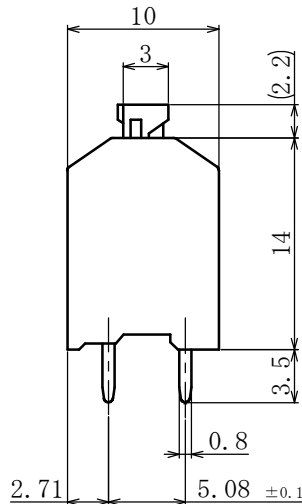
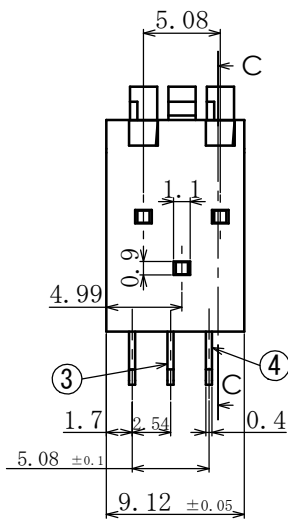
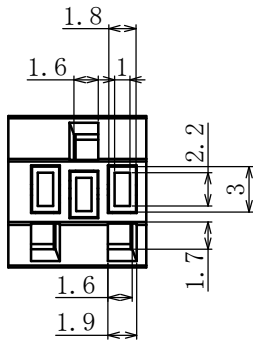

一般公差/General Tolerance ±0.5

尺度/Scale 2/1 単位/Unit mm

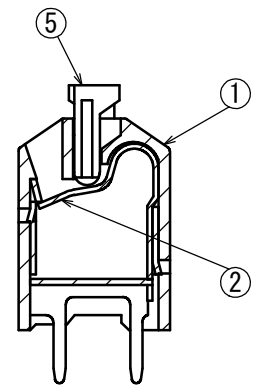
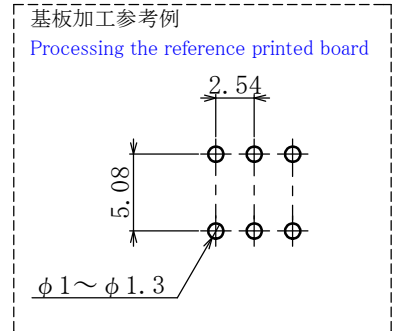

断面図C(2 / 1)

- ・注文方法： 型名 ----- 3P.
- ・Ordering Form: Type No. 3P
- ・電線の接続、解除はマイナスドライバーで行う。
- ・The wire should be conncted and disconnected with a minus driver.
- ・適合電線: 0.08~0.823mm<sup>2</sup>(より線), φ0.32mm~1.0mm(単線)
- ・Compatible wire: 0.08~0.823mm<sup>2</sup>(Stranded wire), φ0.32mm~1.0mm(Solid wire)
- ・線むき長さ: 7~10mm
- ・Stripped wire Length: 7~10mm
- ・最大通電電流5A時: 0.5mm<sup>2</sup>
- ・Maximum current 5A: 0.5mm<sup>2</sup>

## ■仕様/Specifications.

部番/Part No.	名称/Part Name	材質/Material	規格/Standard	寸法/Size	処理/Treatment	備考/Remarks
1	モールド Base	ナイロン66 Nylon66	UL94V-0			グレー Gray
2	ワイヤークランプパネ Wire clamp spring	ステンレス Stainless steel	SUS301	板厚 t=0.3		
3	接触板(A) Contact plate(A)	りん青銅 Phosphor bronze	C5191R	板厚 t=0.4	スズメッキ Tin-Plate	
4	接触板(B) Contact plate(B)	りん青銅 Phosphor bronze	C5191R	板厚 t=0.4	スズメッキ Tin-Plate	
5	ノブ Knob	POM	UL94V-0			ナチュラル Natural