

ねじなし端子台



No screw-type Terminal Block

ピッチ/Pitch 2.54mm



型名 Type Number	F6020-3P
定格 Rating	AC300V 5A
絶縁抵抗 Insulation Resistance	DC500V 1000MΩ 以上 DC500V 1000MΩ and over
耐電圧 Withstands Voltage	AC2000V 1分間以上 AC2000V 1minute and over
極数 Number of Poles	3P

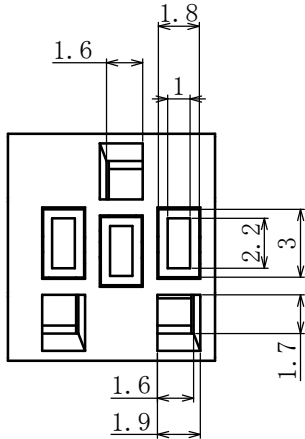

適合電線 Compatible Wire	
より線 stranded wire	単線 solid wire
0.08~0.823mm ²	φ0.32~φ1.0

一般公差/General Tolerance ±0.5

尺度/Scale³/₁ 単位/Unit mm

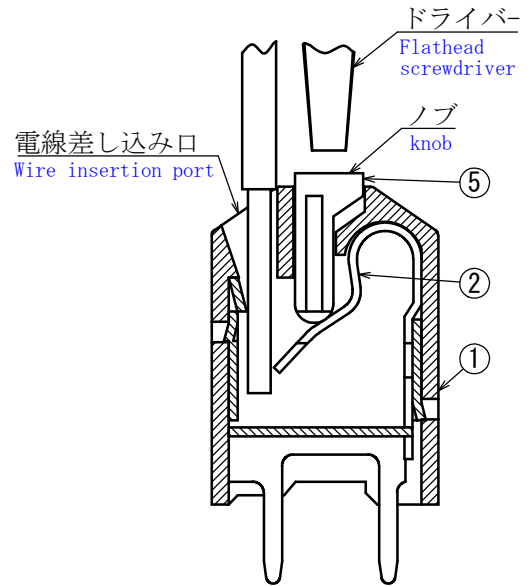
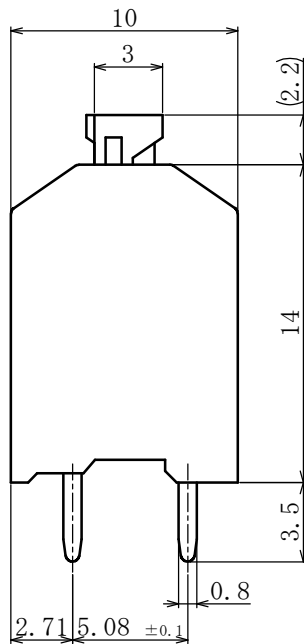
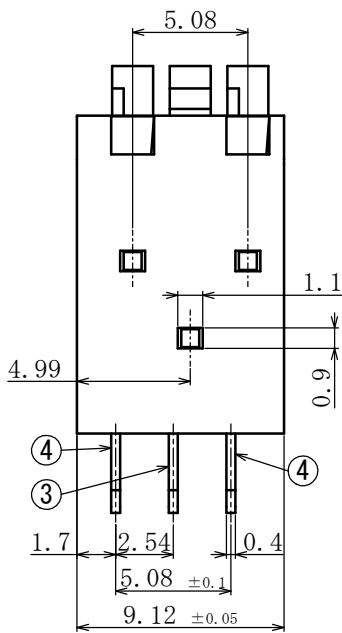

操作方法
Operating Instruction

・注文方法: 型名 — 3P.

・Ordering Form: Type No. 3P

・電線の接続、解除はマイナスドライバーで行う。

・The wire should be connected and disconnected with a flathead screwdriver.

・電線剥き長さ: 7~10mm

・Stripped wire length: 7~10mm

・最大通電電流5A時: 0.5mm²

・Maximum current 5A: 0.5mm²

■仕様 Specifications.

部番 Part No.	名称 Part Name	材質 Material	規格 Standard	寸法 Size	処理 Treatment	備考 Remarks
1	モールド Mold	ナイロン66 Nylon66	UL94V-0			グレー Gray
2	ワイヤークランプバネ Wire clamp spring	ステンレス Stainless steel	SUS301	板厚 t=0.3		
3	接触板(A) Contact plate(A)	りん青銅 Phosphor Bronze	C5191R	板厚 t=0.4	スズメッキ Tin-Plated	
4	接触板(B) Contact plate(B)	りん青銅 Phosphor Bronze	C5191R	板厚 t=0.4	スズメッキ Tin-Plated	
5	ノブ Knob	POM	UL94V-0			ナチュラル Natural

